

MOTOmed®
bevæge sig anderledes

Brugsanvisning MOTOmed® loop.l loop.a loop.la

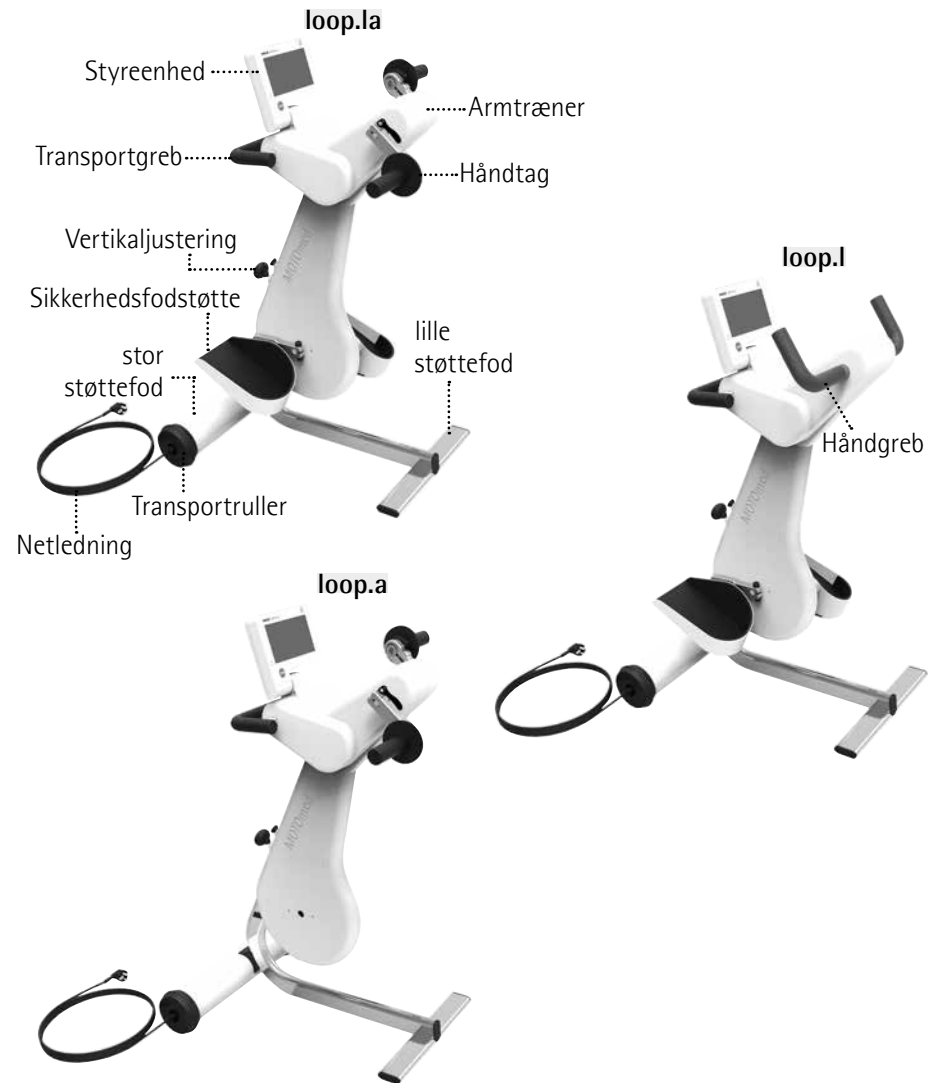

RECK
Medicinsk teknologi

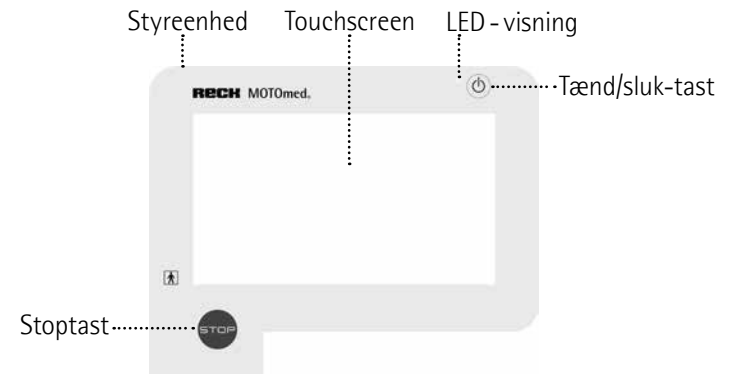

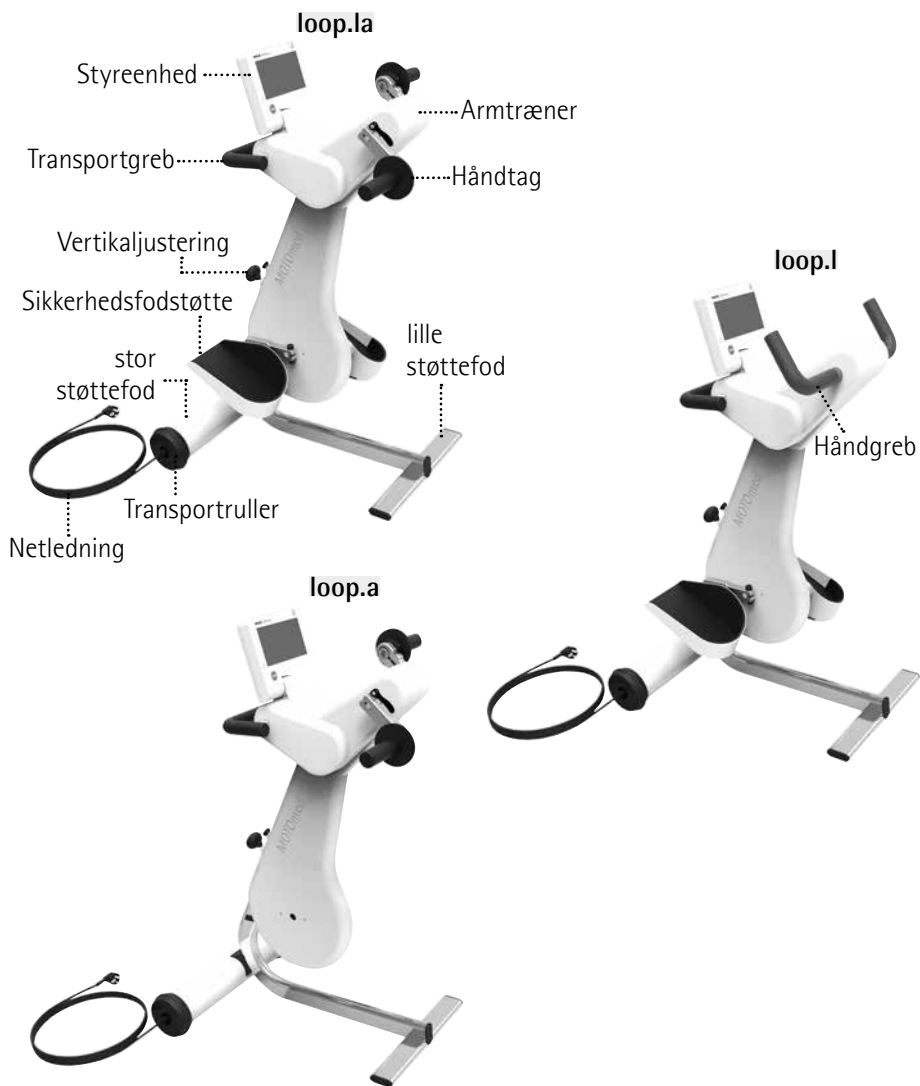
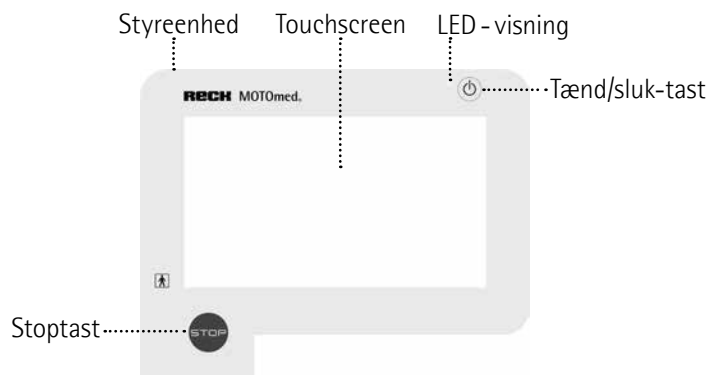

- en Please use the MOTOMed only after you have read the instruction manual. If you should not understand the language of the present version, please request the instruction manual in your national language.
- de Benutzen Sie das MOTOMed erst, nachdem Sie die Gebrauchsanweisung gelesen haben. Sollten Sie die vorliegende Sprachversion nicht verstehen, fordern Sie bitte eine Anleitung in Ihrer Landessprache an.
- fr Avant de commencer votre entraînement MOTOMed, veuillez lire les instructions d'utilisation. Si ces instructions d'utilisation ne correspondent pas à votre langue, n'hésitez pas à nous demander une autre traduction.
- es Utilice el MOTOMed sólo después de haber leído las instrucciones de uso. Si no entiende el idioma de la presente versión, por favor exija un manual en su lengua nacional.
- pt Use o MOTOMed somente, depois de ter lido as instruções de operação. Em caso que você não compreenda a língua desta instrução, peça por favor uma orientação em sua língua nacional.
- it Per un ottimo funzionamento del MOTOMed leggere le istruzioni per l'uso. Se riscontrate qualche difficoltà riguardo la vostra lingua madre consultate il vostro servizio assistenza.
- nl Neem uw MOTOMed pas in gebruik nadat u de gebruiksaanwijzing hebt gelezen. Indien de gebruiksaanwijzing niet overeenstemt met uw moedertaal, aarzel dan niet ons te contacteren en een andere taalversie aan te vragen.
- sv Använd MOTOMeden endast, efter du har läst fungerande anvisningen. Om dig bör inte förstå den tillgängliga språkversionen, förfrågan var god a vägledning i ditt nationella språk.
- da MOTOMed må først anvendes, når brugsanvisningen er gennemlæst. Forstår du ikke vedlagte brugsanvisning, rekvirer en dansk vejledning hos ProTerapi.
- pl Przed skorzystaniem z urządzenia MOTOMed prosimy zapoznać się z instrukcją obsługi. Jeśli instrukcja obsługi jest napisana w języku obcym ządajcie Państwo instrukcji w języku przez Państwa znanym.
- ru Используйте MOTOMed только после того, как прочитаете инструкцию по эксплуатации. Если Вам не понятен язык, на котором написана инструкция, запросите, пожалуйста, на родном языке.

Smuk, smidig og intelligent ...

Hjertelig tillykke! Med købet af din MOTOmed har du truffet et godt valg. Dette bevægelsesterapiapparat giver dig topydelse. Det arbejder med den nyeste computerterapi og er et innovativt kvalitetsprodukt fra Firmaet RECK, »Made in Germany«.

MOTOmed er et selvtænkende motorunderstøttet apparat til bevægelsesterapi. Glæd dig til en daglig terapi med positive virkninger.

Denne brugsanvisning hjælper dig med at kende MOTOmed bedre. Den fører dig sikkert gennem funktioner og betjening og giver dig talrige tips og anvisninger til optimal brug af dit nye bevægelsesterapiapparat.

Side 11 Inden ibrugtagning af MOTOmed henviser vi til *Forholdsregler* i kapitel 2.

Hvis du har flere spørgsmål eller kommentarer, står vores kvalificerede MOTOmed Rådgivningsteam fra Firmaet RECK selvfølgelig gerne til rådighed.

Side 71

Vi ønsker dig god fornøjelse og aktivitet med MOTOmed.

Side 5	Indledning	1
11	Forholdsregler	2
19	Visuel kontrol	3
25	Ibrugtagning, transport	4
31	Betjening	5
49	Tilbehør	6
57	Fejlretning	7
61	Rengøring, vedligeholdelse, genanvendelse, recycling	8
63	Tekniske data, mærkning	9
69	Garantiydelser	10
71	Service	11
73	EMC-anvisninger	12
79	Stikordsliste	13

- 6 **Information om denne brugsanvisning**
- 7 **Anvendelse**
- 7 **Anvendelsesområder**
- 8 **Ansvarsfraskrivelse**
- 8 **Træningsmål**
- 9 **Indikationer (sygdomsbillede)**
- 9 **Kontraindikationer**
- 10 **Negative bivirkninger**

Information om denne brugsanvisning

Læs denne brugsanvisning grundigt inden første brug og overhold de anførte punkter. Opbevar brugsanvisningen til senere brug.

Brugeranvisningerne i denne brugsanvisning gælder for alle MOTOMed loop produkter.

MOTOMed loop.l	Art.Nr. 260.010
MOTOMed loop.a	Art.Nr. 260.020
MOTOMed loop.la	Art.Nr. 260.030
MOTOMed loop.la prof	Art.Nr. 260.039
MOTOMed loop p.l	Art.Nr. 260.040
MOTOMed loop p.la	Art.Nr. 260.060
MOTOMed loop light.l	Art.Nr. 260.100
MOTOMed loop light.a	Art.Nr. 260.110
MOTOMed loop light.la	Art.Nr. 260.120
MOTOMed loop kidz.l	Art.Nr. 260.070
MOTOMed loop kidz.a	Art.Nr. 260.080
MOTOMed loop kidz.la	Art.Nr. 260.090

Den foreliggende brugsanvisning indeholder sikkerhedsinformationer, som hjælper med at forstå og undgå farer.

To signalord og de dertilhørende symboler fremhæver potentielle farer:

ADVARSEL



Betegner en mulig risiko med mellemhøj risiko, der kan medføre død eller (alvorlig) tilskadekomst, hvis de ikke forhindres.

FORSIGTIG



Betegner en mulig risiko med lav risiko, som kan medføre let eller middel tilskadekomst eller tingsskader, hvis de ikke forhindres.

Kan også indsættes til advarsel om tingsskader.

Følgende symboler henviser til yderligere eller videregående informationer:



Ekstra informationer til betjening af MOTOMed, samt ekstratilbehøret og MOTOMed-softwaren.

Side 77

Henvi sning til yderligere informationer eller illustrationer på andre steder (her f.eks. side 77).

Anvendelse

MOTOMed egner sig udelukkende til passive, assisterede og aktive bevægelser af de nedre og øvre ekstremiteter hos siddende personer. Under brug kan MOTOMed styres via en styreenhed. MOTOMed er mobilt, og kan derfor bruges på forskellige opstillingssteder.

Anvendelsesområder

Herved træner brugeren i en sikker og stabil kørestol eller på en stabil stol, der er sikret under brug (uden hjul) med et tilstrækkeligt højt rygstød til bevægelsesterapiapparatet.

Brugeren skal indtage en siddende position og kørestolen eller stolen må ikke kunne vippe bagover.

MOTOMed skal stå på en plan og fast grund.

Generelt

Brug af MOTOMed er kun tilladt, når man overholder de i brugsanvisningen anførte foranstaltninger og sikkerhedsanvisninger, og der ikke er de beskrevne eller fra terapeutisk / lægelig side fastlagte kontraindikationer.

Indstillinger og ændringer er, med undtagelse af betjening af styreenheden, kun tilladt, når træde- eller armsvingene ikke bevæger sig og ben eller arme ikke fastlagte eller fikserede.

MOTOMed er egnet til brug i professionelle miljøer og for områder inden for hjemmeplejen.

Ansvarsfraskrivelse

Producenten og dennes distributionspartnere overtager ingen hæftelse for:

- uhensigtsmæssig, forkert, ikke tilsigtet brug
- ignorering af denne brugsanvisning
- bevidst beskadigelse eller stor uagtsomhed
- til intensiv træning, f.eks. elitesport
- brug af uegnede kørestole eller stole
- brug imod anvisninger fra den ansvarlige læge eller terapeut
- montering af ikke godkendte tilbehørsdele
- reparationer eller andre indgreb ved MOTOMed af personer, der ikke er godkendt af producenten
- brug af en netledning, der ikke er leveret af producenten til drift af MOTOMed

Træningsmål

Undgå, nedsætte, forbedre (følge-)skader på grund af tab af bevægelsesevne eller bevægelsesindskrænkninger ved primært følgende indikationer:

Indikationer (sygdomsbillede)

- (Spastiske) lammelser eller neuromuskulære sygdomme med vidtrækkende funktionstab af ben (arm)-bevægelighed (f.eks. pga. slagtilfælde, multipel sclerose, paraplegi, post-polio-syndrom, parkinson, traumatisk hjerneskade, infantil cerebral parese, cerebralparese, rygmarvsbrok)
- Ortopædiske vanskeligheder som gigt, artrose, knæ- / hofteledsproteser, tilstand efter kapsulære ledbåndsskader
- Hjerter-kredsløbs- og stofskiftesygdomme (f.eks. arteriosklerose, diabetes mellitus Type 2, forhøjet blodtryk, perifer arteriel sygdom, osteoporose)
- Udvidelse af terapi f.eks. ved dialysepatienter, kronisk-obstruktiv bronkitis og patienter med meget lavt generelt præstationsniveau
- Problemer med blodtilførslen til ben og organer
- Andre sygdomsbilleder, der fører til bevægelsesindskrænkninger eller til at være sengeliggende

Kontraindikationer

der medførte udelukkelse af en patient i de undersøgte studier er ikke fundet inden for rammerne af den kliniske analyse.

Inden for rammerne af risikoanalysen og den mangeårige erfaring inden for området bevægelsesterapi, skal man kontakte læge og terapeut ved følgende indikationer inden start på træningen: Nylige leddskader, nyligt gennemgåede nye led / proteser, nylige korsbåndsskader, friske total knæ- og hofteendoprotese, svær knæ- og hofteartrose, ledstivhed, ekstrem muskelafkorting, fare for en hofte- eller skulderdislokation (f.eks. sublukation i skulder), akut trombose og meget stærk osteoporose.

Negative bivirkninger

På grund af træning med MOTOmed bevægelsesterapiapparatet er **ingen negative bivirkninger** optrådt eller bekendt.

Henvisninger til restrisiko:

Princippet for MOTOmed bevægelsesterapiapparatet hviler på funktionen af elektriske motorer, der påvirker arm- eller bentræningens funktion. Den elektriske og funktionelle sikkerhed er garanteret af producenten gennem omfattende foranstaltninger, så restrisikoen er minimal ved overholdelse af alle sikkerhedsanvisninger for MOTOmed.

Man skal dog ubetinget sørge for, at det roterende håndsving ikke kan medføre skader ved uagtsomhed, manglende overholdelse af sikkerhedsanvisningerne eller ved forkert anvendelse af MOTOmed. Ved brugere, der ikke selv kan overholde sikkerhedsanvisningerne eller ikke selv kan erkende faresituationer og undgå dem, må der kun trænes under kvalificeret tilsyn.



Ved brug af MOTOmed skal man altid ubetinget overholde de gældende forsigtighedsforanstaltninger i kapitel 2.

Side 11

Generelle henvisninger

Tilpas MOTOMed træningen efter det individuelle sygdomsbillede. Træningstips fra producenten eller dennes distributionspartnere er ikke-bindende. Hvordan MOTOMed skal anvendes ved forskellige sygdomme, kan man ikke sige helt præcist. Dette gælder ligeledes for træningsfunktionernes enkeltheder, da de mulige indstillinger er afhængige af alder, kropsstørrelse, individuel tilstand, styrken efter operationer og den generelle kondition.

Tag altid MOTOMed i brug først gang under instruktion og tilsyn af fagpersonale. Inden første træning skal man ubetinget aftale art, omfang, intensitet og tidspunkt for træningen med læge og terapeut. Vær også opmærksom inden start af apparatet på standardindstillingerne af de valgte træningsprogrammer i MOTOMed.

Kontroller at brugeren forstår funktion og betjening af MOTOMed, og selv kan nå MOTOMeds styreenhed og betjene og slukke den (særligt ved arm- /overkropstræning med underarmsskåle).

Hvis dette ikke er tilfældet må man ikke træne hhv. placere ben eller arme uden opsyn . I dette tilfælde er det tvingende nødvendigt, at der står en ekstra person for at holde opsyn.

Personer uden godkendelse (besøgende, medhjælpere osv.) må ikke foretage ændringer ved kørestolen, stolen eller medhjælpere under træningen.

Nedsæt efter starten af apparatet omdrejningstallet, når brugerens sundhedstilstand ikke kan klare et maks. omdrejningstal på 20 o/min.

Grebene eller fodstøtterne og læggjordene for benføringen kan normalt komme i kontakt med sund hud.

Ved brug af fastgørelsesremme, sokker og/eller sko, skal man bære lange bukser eller lignende tekstiler. Det forhindrer den direkte kontakt af huden med fodstøtterne eller fastgørelsesremme og forebygger dermed trykskader, hudirritation eller hudafskrabninger.

Hvis der alt efter sygdom, fodindstilling og indstilling af benstillingen skulle være fare for hudafskrabninger, trykskader eller andre skader frarådes en træning. I givet fald

tager brugeren efter aftale med læge og terapeut de nødvendige forsigtighedsregler (placeringen af skånestoffer osv.).

Ved åbne sår eller fare for liggesår (f.eks. på grund af en sensibel vævs- eller hudtilstand), specielt på de steder på kroppen, der kommer i kontakt med terapiapparatet, er træningen med MOTOMed kun mulig efter aftale med læge og terapeut, eller kun på egen risiko. Producenten af apparatet hæfter ikke for skader, der kan opstå såfremt man ikke følger dennes anvisninger.

Under påvirkning af alkohol, stoffer eller medicinforbrug kan der være en øget sundhedsrisiko. I disse tilfælde frarådes brugen af MOTOMed. Såfremt der opstår smerter, kvalme, kredsløbsforstyrrelser osv. skal træningen straks afbrydes og man skal tilkalde en læge. Producenten eller dennes distributionspartner overtager ikke ansvaret ved brugerens forkerte eller for intensive træning.

Placer kun fødderne i sikkerhedsfodstøtterne i siddende stand. Stig ikke ind i fodstøtterne med den fulde kropsvægt. Må aldrig belastes med mere end 25 kg (ved 7 cm pedalradius) pr. pedalside.

Ensidig træning enten med kun et ben eller en arm eller ved store vægtforskelle i lemmerne skal altid gennemføres under tilsyn af en træner. Ensidig træning må kun gennemføres med indstilling af en høj bremsemodstand eller ved brug af en af producenten foreslået modvægt.

Arm-/overkropstræning

Ved separat arm-/overkropstræning flyttes benene fra sikkerhedsfodstøtterne til gulvet eller til kørestolens fodstøtter.

Forsigtighedsregler for ergonometrien for øvre ekstremiteter:

Ved børn er knoglestabiliteten stadig relativt lav, derfor kan det føre til frakturer eller såkaldte torusbrud (inkomplette brud). For at sænke risikoen for skader skal du sikre, at håndledet er godt beskyttet under ergonometrien af de øvre ekstremiteter.

Kontroller at man altid bruger de af din klinik anbefalede hånd-, håndleds- og armtilpasning.

Kontroller ligeledes, at barnet bliver siddende opret med blikket rette mod bevægelsestræneren, og undgå drejebevægelser af underarmen og håndledet.

Hvis den korrekte tilslutning af MOTMed ikke er klar eller hvis der er spørgsmål, bedes du sætte dig i kontakt med vores kontaktperson i

Side 71 serviceafdelingen.

Sikkerheds- og tekniske anvisninger

Ved MOTOmed drejer det sig om et højt specialiseret bevægelses terapiapparat, som ikke er beregnet til brug i højtydende sport og til udarbejdelse af diagnoser. Til dette formål anbefaler vi medicinsk teknologisk godkendte og kalibrerede Ergometer eller løbebånd.

Side 73 MOTOmed er som medicinsk teknologisk elektrisk apparatet underlagt særlige forsigtighedsregler med henblik på EMC. Ved installation og idriftsættelse skal man derfor overholde EMC-anvisningerne.

Børn må ikke træne på MOTOmed uden opsyn.
Sørg for at holde børn uden opsyn væk fra MOTOmed.

Hold dyr væk fra MOTOmed, for at undgå at skade dyret.

Visse elkørestole, kørestole hvor man kan stå op, sportskørestole osv., der er forsynet med stor forkant eller fodstøtter, der ikke kan slås op eller fjernes, er muligvis ikke egnede, evt. kræver de en speciel flad lav støttefod, der gør det muligt at køre hen over den.

Træn kun, når MOTOmed er tændt.
MOTOmed må ikke bruges når den står stille.

Positionen og placeringen af MOTOmed må ikke ændres under træningen og ved indlagte eller fikserede ben eller arme.

FORSIGTIG Risiko for skader pga. af væltet apparat



Transportgrebet tjener udelukkende til at bevæge apparatet og er ikke beregnet til støtte.

MOTOmed må ikke belastes fra siden. Hånd- og stopgrebet må ikke belastes med delvis eller samlet kropsvægt (f.eks. som støtte eller mens man rejser sig op). Hånd- og stopgrebet er udelukkende beregnet til at holde fast i med hænderne under træningen.

FORSIGTIG Risiko for skader pga. roterende pedalarme og bevægelige apparatdele



Man må ikke foretage tilpasninger (pedalradius, højdejustering af hånd- og stopgreb eller arm- / overkropstræner osv.) på MOTOMed mens pedalarmene drejer.

Ved betjening af tasterne på styreenheden skal man også passe på de roterende pedalarme.

Vær opmærksom på ikke at få fingrene i klemme mellem huset og pedalcirklen ved roterende pedaler.

Grib ikke ind i en apparatdel i bevægelse!

Kontroller inden start af apparatet, at der ikke kan opstå en kollision mellem de fikserede ben og håndgrebet.



Ved ændring af pedalradius kan kraftforholdene ændre sig.



Hvis MOTOMed hverken kan standses med den røde stoptast eller med til/fra-tasten, skal man straks sænke hastigheden til 1 o/min. Og afslutte træningen hhv. fjerne stikket fra stikdåsen. En ny træning er først mulig, når fejlen er rettet.



Bærbare og mobile HF-kommunikationsmidler som f.eks. mobiltelefoner eller amatørtransceivere kan påvirke MOTOMed i dens funktion. Tilsvarende apparater er kendetegnet med symbol ved siden af og nemt genkendelig.

FORSIGTIG Fare for overophedning af dele af kabinettet



Ved langvarig direkte sollys kan dele af kabinettet blive overophedede, derfor skal MOTOMed placeres på et egnet sted.



Overfladetemperaturen på kabinettet på styreenheden ligger på grund af elektronikkens varmeafgivelse op til 13° C over omgivelsernes temperatur. Også uden direkte sollys kan der derfor ved den maksimalt tilladte omgivelsestemperatur (40° C) optræde temperaturer op til 53° C ved tasterne på styreenheden. Brugere, som kan blive beskadiget af denne temperatur ved korttidsberøringer, skal tage de passende foranstaltninger.

FORSIGTIG

Fare for beskadigelser ved motor og elektronik

Tryk ikke aktivt mod den passive drejebælgelse.



ADVARSEL

Risiko for skader på grund af elektrisk stød

MOTOmed må aldrig bruges med afmonteret beklædning. Huset må aldrig åbnes og man må ikke bruge metalgenstande i det.

Kun faguddannet personale må åbne MOTOmed. Inden åbning af MOTOmed skal man ALTID fjerne stikket fra stikdåsen!

MOTOmed må aldrig benyttes i fugtige omgivelser.

MOTOmed må ikke komme i forbindelse med vand eller damp.

Hvis der kommer vand eller fugt ind i MOTOmed skal den kontrolleres af kvalificeret fagpersonale, inden du bruger den igen.

Pas på, at der ikke kommer olie ind i drivanordningen.

Istandsættelse må kun udføres af eller under tilsyn af fagpersonale, der på grund af deres uddannelse, kendskab eller erfaringer er i stand til at vurdere istandsættelsen og genkende mulige følger.

MOTOmed må ikke ændres uden godkendelse fra producenten.

For til- eller ombygning må man udelukkende bruge originaldele og originale tilbehørsdele.

I kommercielle faciliteter skal man overholde forskrifterne til forebyggelse af uheld for Foreningen af brancheforeninger for elektriske anlæg og driftsmidler.

ADVARSEL Risiko for skader pga emballagen



Lad aldrig emballagen ligge uden opsyn. Plastikfolier, plastikposer, styropordele, etc. kan være et farligt legetøj for børn .

Hvis du vil give MOTOMed videre til andre personer, skal du vedlægge brugsanvisningen.

Anvisning til visuel kontrol af MOTOMed inden træningsstart

Dit MOTOMed er et førsteklasses medicinsk udstyr, der er udviklet og produceret i henhold til de særligt høje sikkerheds- og kvalitetsstandarder, der gælder for medicinsk udstyr. I henhold til de lovpligtige krav har producenten af det medicinske udstyr givet brugeren en lang række sikkerhedsanvisninger, som du kan finde på de følgende sider.

Vær opmærksom på, at det store antal henvisninger ikke skyldes, at der er større risiko ved brug af MOTOMed end med andre apparater til brug i hverdagen. Dette skyldes først og fremmest, at de mange anvisninger er for at overholde de særligt strenge forskrifter for medicinsk udstyr til garanti af sikkerheden for brugere og patienter, som vi anbefaler at følge og anvende i vore kunders interesse.

Selv når forskellige anvisninger virker selvfølgelige, vil vi alligevel bede dig om at læse de følgende sider opmærksomt og følge dem nøje, for at din MOTOMed kan blive dig en værdifuld hjælper i lang tid, og være og forblive en sikker hjælp på højt niveau.

Du bedes udføre den visuelle kontrol **inden start** på træningen, for at sikre at apparatet er i korrekt stand. De kontroller, der beskrives herunder, kan gennemføres på få øjeblikke.

Testskridt	Foranstaltninger hvis man bemærker en fejl ved den visuelle kontrol.	Begrundelse for testskridtet
1. Kontrol af strømforsyning og -spænding		
Er netledningen uden beskadigelser, for eksempel ridser, tryk, porøse eller knækkede steder?	<p>Netledning skal udskiftes, hvis der er synlige tegn på beskadigelser.</p> <p>En reparation af netledning er ikke tilladt, derfor skal denne omgående udskiftes med en original reservedel fra Firmaet RECK, da denne er testet og godkendt til MOTOMed. Derfor skal du henvende dig til din servicepartner fra Firmaet RECK.</p>	<p>Er netledningen beskadiget, er der fare for et elektrisk stød enten ved direkte berøring af det beskadigede sted eller når det beskadigede sted kommer i forbindelse med huset på MOTOMed.</p> <p>Beskadigede netledninger må derfor under ingen omstændigheder benyttes!</p>
<p>Er netledningen placeret så:</p> <p>a) den ikke kommer i forbindelse med apparatet?</p> <p>b) den ikke bliver kørt over eller klemt af andre genstande / apparater?</p> <p>c) den ikke kan fanges af håndsvinget?</p> <p>d) ikke kan beskadiges mekanisk på anden måde?</p> <p>e) ingen kan falde over ledningen?</p> <p>d) den altid er frit tilgængelig?</p>	<p>Brug aldrig netledninger, hvor man kan se de blanke tråde eller hvor isolationen er beskadiget.</p> <p>Netledningen skal anbringes således, at ingen kan falde over ledningen eller at ledningen på nogen måde kan beskadiges mekanisk.</p> <p>Netledningen skal anbringes således, at den altid er frit tilgængelig.</p>	<p>Er netledningen beskadiget, er der fare for et elektrisk stød enten ved direkte berøring af det beskadigede sted eller når det beskadigede sted kommer i forbindelse med huset på MOTOMed.</p> <p>Hvis der opstår fejlfunktioner i MOTOMed skal denne kunne tages fra strømførslen af den person, der fører opsyn, uden forhindringer.</p>
2. Kontrol af apparatets tilstand		
Er apparatet, styreenheden og de tilbehørsdele, der skal bruges, uden synlige beskadigelser?	Kontroller, om de defekte dele kan sættes i stand eller om de skal udskiftes.	Er apparatets dele beskadiget, så kan deres sikre funktion ikke længere garanteres. Er der synlige skader på styreenheden (ridser, brud på coverdele), så skal styreenheden udskiftes.

Testskridt	Foranstaltninger hvis man bemærker en fejl ved den visuelle kontrol.	Begrundelse for testskridtet
Er håndgrebenes belægning beskadiget?	Håndgrebene skal udskiftes af producentservice.	PVC-belægningen på håndgrebene yder brugeren ekstra beskyttelse mod elektriske spændinger.
Er apparatet fri for smuds?	Smuds skal fjernes i henhold til de relevante rengøringsanvisninger inden brug af apparatet.	Fjernelse af smuds reducerer risikoen for overførsel af sygdomsbakterier.
Er tilbehørsdele, der eventuelt skal bruges, passende og egnede for brugeren?	Skulle f.eks. de ekstra indkøbte armmanchetter være for store eller for små, så beder vi dig om at udskifte dem med passende tilbehør. Ekstratilbehør skal vælges og anvendes, så det f.eks. ikke skaver på huden.	Forkert valgt tilbehør kan i flere tilfælde medføre, at tilbehøret ikke opfylder sit formål, eller at der er risiko for skader. Dette skal kontrolleres inden træningen begynder. Ved brugere som ikke selv kan gennemføre denne kontrol, skal den tilsynsførende person udføre denne vurdering.
Er håndgrebene sat i parallel stilling og kollisionsfri position ved hver eneste bentræning, så at grebene er klar til at holde fast i?	Sæt grebene i stopposition og kontroller, at de placerede ben ikke kan komme i berøring med håndgrebene (side 44).	Grebene giver et bedre hold ved bentræning og muliggør en større benfrihed.
Bærer man egnet tøj ved træningen?	Man skal sikre sig, at f.eks. brede bukseben, lange tørklæder, sjaler, lange halskæder, smykker, langt hår etc. kan vikles sig rundt om pedaler (specielt ved brug af armtræneren). Bær ikke sko med snørebånd. Langt hår skal bindes op inden brug af arm- / overkropstræneren eller skal beskyttes af en hovedbeklædning.	Uopassende tøj kan vikles sig ind i fodhvileren / kranken og dermed føre til skader. Skulle kranken gribe fat i tøjstykker eller hår, så skal man omgående trykke på den røde stopast eller til/fra-tasten, så krankens bevægelse afbrydes og de fastholdte dele kan løses uden yderligere fare.

Testskridt	Foranstaltninger hvis man bemærker en fejl ved den visuelle kontrol.	Begrundelse for testskridtet
<p>Er apparatet opstillet og indstillet, så den planlagte bevægelse kan gennemføres, uden at støde på andre genstande / coverdele? Er det sikret ved hver eneste bentræning, at grebene er positioneret i parallelstilling og kollisionsfri, så benene ikke kan kolliderer med grebene?</p>	<p>Grebenes position skal være indstillet, så de placerede ben ikke kan kolliderer med grebene (side 44).</p>	<p>For at forhindre risiko for skader skal MOTOMed opstilles og indstilles, så brugeren under træningen ikke støder sammen med andre genstande i nærheden.</p>
<p>Er vertikaljusteringen låst sikkert med sikringsknoppen og spændt fast med justeringskruen?</p>	<p>Vertikaljusteringen bevæges langsom opad eller nedad indtil man hører et klik i den ønskede højde, og derefter spændes justeringskruen fast (side 33).</p>	<p>Ikke-fastspændte boltesamlinger kan medføre, at dele løsner sig fra apparatet under træning. Hvis dele løsner sig under træningen fra apparatet, skal træningen omgående afbrydes ved et tryk på stoptasten og den løsnede del skal fastgøres korrekt.</p>
3. Kontrol af de optimale træningsbetingelser		
<p>Står apparatet står på et jævnt gulv så det ikke kan vakle, vippe eller vælte?</p>	<p>Vælg et egnet opstillingssted, så apparatet ikke vakler, vipper eller vælter under træningen. Brug den lille støttefod til at regulere stabiliteten.</p>	<p>Apparatet må hverken vakle, vippe eller vælte, da det medfører fare for skade for brugeren / patienten.</p>
<p>Giver gulvet tilstrækkelig ruhed, så apparatet ikke kan flytte sig?</p>	<p>Sørg for at vælge et skridsikkert gulv for at sikre, at apparatet står solidt og med god siddemulighed. For den lille støttefod kan man bestille sugekopper som ekstraudstyr. Ligeledes kan vi levere en antiskridmåtte som tilbehør.</p>	<p>MOTOMed kan forskubbe sig, hvis den står på et glat underlag (fliser, laminat, parket etc.).</p>

Testskridt	Foranstaltninger hvis man bemærker en fejl ved den visuelle kontrol.	Begrundelse for testskridtet
Er kørestolen eller stolen, som du sidder i foran apparatet, opstillet så den ikke kan vippe, vælte eller trille væk?	<p>Hvis man ikke kan udelukke at kørestolen vipper og triller bagud på grund af stærke krampes (spastik) eller ved aktiv træning, er indsats af en kørestols-vippesikring påkrævet.</p> <p>Der må kun anvendes stabile, sikre stole, hvis det er muligt med armlæn. Stole med ubremsede hjul er ikke tilladt ved MOTMed træningen.</p>	<p>Ved stærk spasticitet i benene kan fodpedalernes drivkraft medføre, at sædet forskubbes sig eller vipper. Dette skal forhindres ved hjælp af egnede midler, for at hindre risiko for skader.</p> <p>Stole med hjul kan forskubbe sig under træningen.</p>
Såfremt man træner siddende i en kørestol: er kørestolens hjul fastlåst inden træningen?	Træk bremserne og kontroller, om kørestolen virkelig står sikkert efterfølgende.	Kørestolen må ikke trille væk under træningen.
Hvis en el-kørestol bruges som siddemulighed under træningen: er el-kørestolen slukket og er bremserne på kørestolen fikseret?	El-kørestolen slukkes og bremsen trækkes. Efterfølgende kontrolleres om kørestolen virkelig står sikkert.	Kørestolen må ikke trille væk under træningen.
Kan kranken / fodhvilerne bevæge sig frit og er der ingen fare for, at kranken ved den efterfølgende træning kan få fat i andre genstande og vikle dem ind?	Fjern alle genstande i krankens omgivelser, som ved senere drejning af kranken kan gribes af denne eller kan forhindre krankens bevægelse. Pas specielt på, at f.eks. hår, halstørklæde eller smykker kan blive fanget af kranken?	Ved dele, der trækkes af roterende dele, skal man specielt være opmærksom på, at intet kan komme i klemme i de drejende dele. Her gælder de samme forsigtighedsregler som ved f.eks. køkkenudstyr eller håndboremaskiner.
Er krankens radius indstillet ens på begge sider?	Er krankene til venstre og højre indstillet i forskellig længde, så skal kranklængden være indstillet ens på begge sider (side 42).	Ved forskellig kranklængde opstår der en ujævn bevægelse, da kraften fordeles uens på grund af de ulige kranklængder. Derfor skal kranklængden på begge sider indstilles så ens som muligt.

Testskridt	Foranstaltninger hvis man bemærker en fejl ved den visuelle kontrol.	Begrundelse for testskridtet
Er ved ben- eller arm- / overkropstræning brugerens ben / arme fikseret sikkert i fodhvilerne eller underarmsskålene?	Gennemfør fikseringen af benene/armene som beskrevet i kapitlet „Forberedelse“ (side 32).	Benene/armene må ikke kunne bevæge sig uforvarende ud af fodstøtterne hhv. underarmsskålene under træningen.
Er der flere elektriske apparater, der ikke er godkendt som medicinsk udstyr, inden for patientens rækkevidde?	Alle andre elektriske apparater, der ikke er godkendt som medicinsk udstyr, skal holdes uden for brugerens (patientens) rækkevidde.	Hvis andre strømførende elektriske apparater berøres af patienten under træningen, så bestemmes beskyttelsen mod elektrisk stød ikke længere af den særligt høje beskyttende isolering ved MOTOMed, men af afskærmningen på det andet apparat, som brugeren forbinder sig med. For at patienten under træningen er effektivt beskyttet takket være den høje sikkerhedsstandard for medicinsk udstyr ved MOTOMed, må der derfor ikke forefindes andre strømførende apparater, der ikke er godkendt som medicinsk udstyr, inden for den trænende brugers rækkevidde.

26 **Transport**

27 **Ibrugtagning**

27 **Parathed**

Transport

MOTOMed er forsynet med to store transportruller, for at lette transport indendørs.

For at undgå skader på sart overflader, er rullerne forsynet med en gummiring hele vejen rundt.

- Side 27 Inden transporten skal netledningen fjernes helt. Under transporten sættes MOTOMed fast med ① transportgrebet og vippes forsigtigt over den store støttefod så langt, at MOTOMed nemt lader sig trække eller skubbe på den store transportrulle ②.

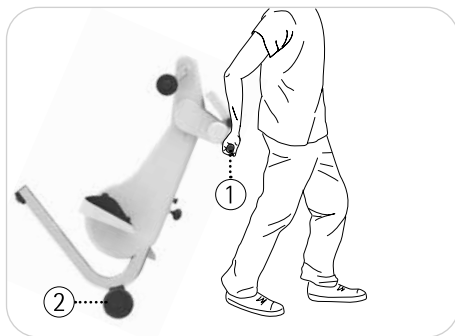

III. 4.1

Hvis MOTOMed skal trækkes over et dørtrin, skal man sørge for, at begge transportruller ② ruller samtidigt (parallelt) over trinnet.

FORSIGTIG



Risiko for tingsskade på grund af stød

MOTOMed må ikke transporteres på ujævn grund (f.eks. brosten). Elektronikken og MOTOMed's hus kan blive beskadiget.

Ved transport over længere strækninger og ujævn grund skal man bruge et egnet transportmiddel (f.eks. en sækkevogn eller lignende)

Ibrugtagning

Leverancen omfatter:

- MOTOmed loop
- Netledning, længde 2,50 m
- Unbraconøgle SW 4
- Brugsanvisning MOTOmed loop

Inden første ibrugtagning eller efter en længere transport skal man lade MOTOmed stå mindst 3 timer ved stuetemperatur.

Vip styreenheden ① op til anslag. Man kan også vippe styreenheden ① fremad hvis det ønskes.

Side 45 For arm- / overkropstræning anbringes grebene i modsatliggende positionen ③.

Side 44 For bentræning skal man lade grebene i stopposition ②.

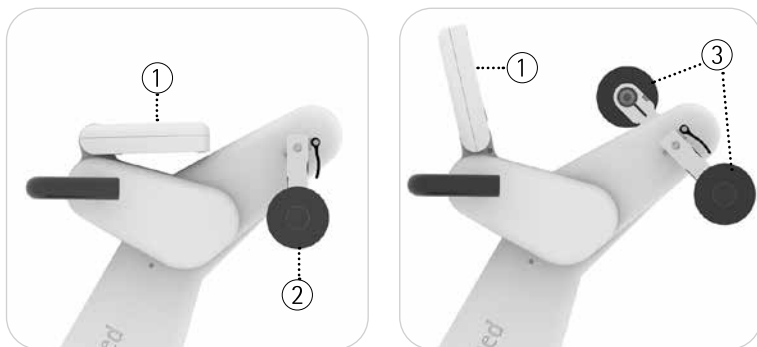

III. 4.2, 4.3

Parathed

- se III. 4.4 Sæt førstnetledningen ① i IEC-stikket ② i hjulnavet i din MOTOmed. Sørg for at tilslutningskablet sidder godt fast. Sæt stikket ③ på netledningen ① i en stikdåse i rummet. Stikket ③ og IEC-stikket ② skal altid være frit tilgængelige, for at MOTOmed kan sluttes til og fra uden forhindringer.

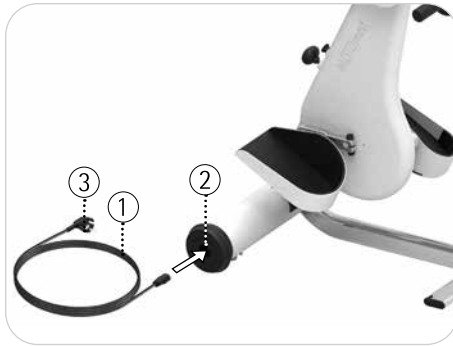

III. 4.4

MOTOmed står nu i driftstilstand (standbytilstand).

Du kan genkende dette på den grønt lysende LED-lampe (4) på styreenheden.

Tryk på 'til / fra' - tasten (5) for at tænde for MOTOmed. MOTOmed er driftsklar senest efter 30 sekunder efter at man har tændt for den. Hovedskærbilledet vises. Efter et nyt tryk på 'til / fra' - tasten (5) bliver skærmen slukket.

MOTOmed står nu i hviletilstand. For at sætte MOTOmed komplet i parathedstilstand (standby) trykker man på 'til / fra' - tasten (5) i 3 sekunder.

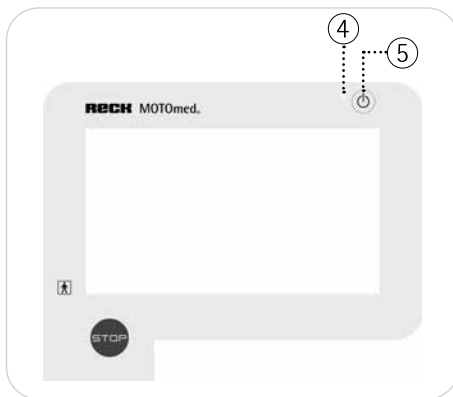

III. 4.5

For at spare energi vises 15 minutter efter træningslut eller efter sidste indtastning en pauseskærm. 30 minutter senere slukker skærmen, efter yderligere 15 minutter MOTMed i standbytilstand.

MOTMed er beregnet til kontinuerlig driftstilstand. For total afbrydelse af strømforsyningen ved reparation, rengøring eller transport, skal man trække stikket.

32 **Indledning**

32 **Forberedelse**

32 **Styreenhed**

33 **Træningsanlæg**

33 **Vertikaljustering**

34 **Fri træning**

34 **MOTMed loop.l**

35 **MOTMed loop.a**

35 **MOTMed loop.la**

41 **Aktiv- /passiv-træning**

41 **Motorhastighed**

41 **Modstand**

42 **Pedalradius**

44 **Bentræning**

44 **Siddeafstand**

45 **Arm- /overkroptræning**

46 **Brugsanvisning til automatisk spasmekredsløb**

Indledning

På de følgende sider forklares betjeningen af MOTOMed nærmere.

Forberedelse

Stil MOTOMed med den store støttefod så vidt muligt direkte mod væggen. Sæt Dem på kørestolen eller en stabil stol så tæt foran

Side 44

MOTOMed, at knæledet ved træningen (ved den største afstand af fodhvilerne fra kroppen) ikke bliver helt udstrakt.

ADVARSEL



Risiko for skader!

Sørg for at din kørestol eller stol ikke kan vippe eller glide væk.

Fikser om nødvendigt dine fødder med fikseringen, der findes ved sikkerhedsfodstøtterne og dine underben ved til læggjordene i benføringen (hvis den findes).

Styreenhed

Styreenheden ① på MOTOMed er forsynet med en fast 'Til/fra' - tast ② og 'Stop' - tast ③.

Alle andre funktioner og betjening af menuen styres via touchscreenen ④, der reagerer på fingertryk.

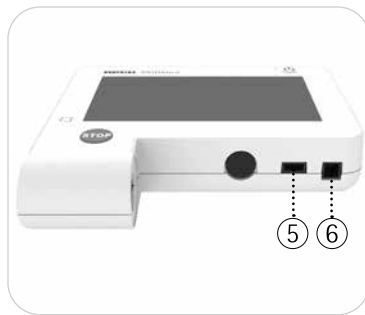
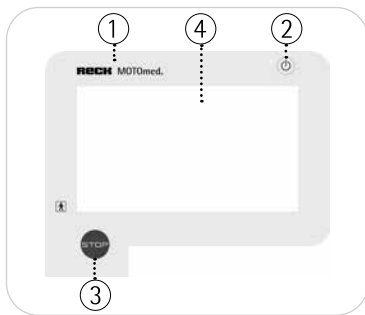

III. 5.1, 5.2

se III. 5.2 På undersiden af huset finder man en USB-grænseflade ⑤ og en seriel grænseflade ⑥.

Ved USB-grænsefladen ⑤ kan man tilslutte et hukommelsesstik. Dette hjælper med at gemme træningsdata og software-opdateringer.



Udførlig information om funktioner og indstillingsmuligheder for styreenheden findes i en separat vejledning.

Træningsanlæg

Vertikaljustering

Vælg højden på bentræningen eller arm-/overkropstræningen som det passer dig bedst.

se III. 5.3, 5.4 Åbn justeringsskruen ② og trækknoppen ud ③. Indstil MOTOmed ① i den rigtige højde.

Du kan vælge mellem fire justeringspositioner, som kan ses ved at låse stopknoppen ③ - Skru herefter låseskruen ② fast igen til du mærker modstand.

Bemærk:

Sørg altid for, at der ikke kan ske en kollision mellem benene og hånd-/stopgrebet.

III. 5.3, 5.4



Fri træning

se III. 5.1 Tryk på 'Til/fra' -tasten ② og tænd for MOTomed.
MOTomed indstiller sig og bliver driftsklar.
Homescreen åbnes.

MOTomed loop.I

På homescreen vises knapperne til bentræneren.



III. 5.5

Efter aktivering af knappen bentræner starter træningen.
Fodstøtterne sætter sig nu langsomt i bevægelse med det indstillede passiv-omdrejningstal. Omdrejningstallet stiger langsomt, lineært. Det maks. slutomdrejningstal bliver tidligst nået efter 10 sekunder.

MOTomed loop.a

På homescreen vises knapperne til arm- / overkropstræning.

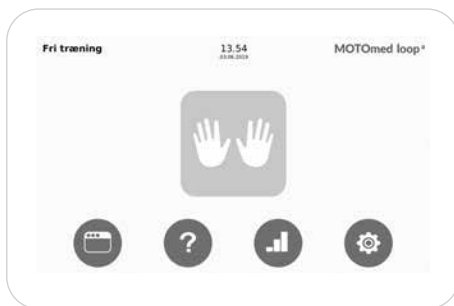

III. 5.6

Efter aktivering af knappen arm- / overkropstræner starter træningen. Håndgrebene sætter sig nu langsomt i bevægelse med det indstillede passiv-omdrejningstal. Omdrejningstallet stiger langsomt, lineært. Det maks. slutomdrejningstal bliver tidligst nået efter 10 sekunder.

MOTomed loop.la

På homescreen vises knapperne til bentræner og arm- / overkropstræner.

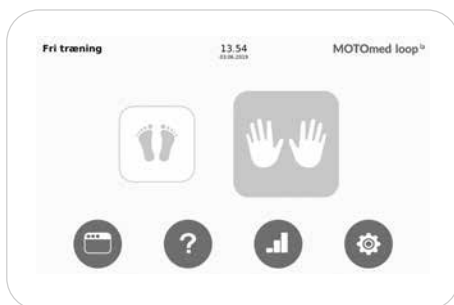

III. 5.7

Ved bentræning standser håndsvinget i armtræneren i den forudindstillede position og tjener som greb.

Ved arm- / overkropstræning kan sikkerhedsfodstøtterne bevæges frit. Den sidst brugte træning bliver fremhævet.

Træningsstart med sidste brugte indstilling.

Hvis du vil træne videre med den sidst brugte træner, kan du med dette nye valg begynde med træningen med det samme. Fodstøtterne og / eller håndgrebene sætter sig nu langsomt i bevægelse med det indstillede passiv-omdrejningstal.

Omstilling fra bentræning til arm- / overkropstræning

Hvis du vil træne med overkroppen, men apparatet først har været brugt som bentræner, skal drevet omstilles tilsvarende.

Der vises en bemærkning om, at drevet nu omstilles fra ben- til arm- / overkropstræning og at omstillingsprocessen begynder.



III. 5.8

Om nødvendigt fjerner du først dine ben med hjælp af indstigningshjælpe midlet.

Følg anvisningerne til omstillingen af håndgrebene og bekræft disse løbende .

III. 5.9



III. 5.10



III. 5.11

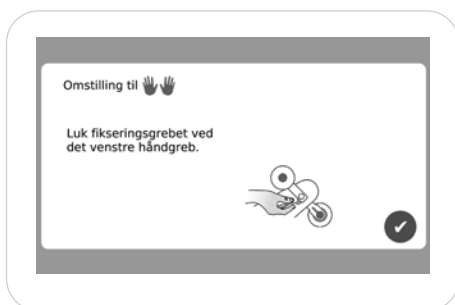

MOTOmed låser automatisk håndgrebene for arm- / overkropstræningen op.

Træningen starter efter nedtælling (5 sekunder) og håndgrebene sætter sig langsomt i bevægelse med det indstillede passiv-omdrejningstal.

Omstilling fra arm- / overkropstræning til bentræning

Hvis du vil træne med benene, men apparatet først har været brugt som arm- / overkropstræning, skal drevet omstilles tilsvarende. Der vises en bemærkning om, at drevet omstilles fra arm- / overkropstræning til bentræning og at omstillingsprocessen begynder.



III. 5.12

Håndgrebene tjener som håndhvilere til støtte hhv. stabilisering. Anbring derfor grebene i en behagelig hvileposition. Følg anvisningerne på displayet og bekræft disse løbende .



III. 5.13

På MOTOmed er der 8 mulige stoppositioner. Først stiller du det højre greb i din ønskede position.

ADVARSEL



Risiko for skader!

Indstil ikke grebet for lavt, for at undgå en kollision med knæene.



III. 5.14

Skulle grebene ikke låse automatisk, skal du bevæge dem lidt frem og tilbage indtil du hører og mærker at de falder i hak.



III. 5.15

Ved valg af knappen  kan du korrigere positionen.

Følg anvisningerne på displayet og bekræft disse løbende .



III. 5.16



III. 5.17

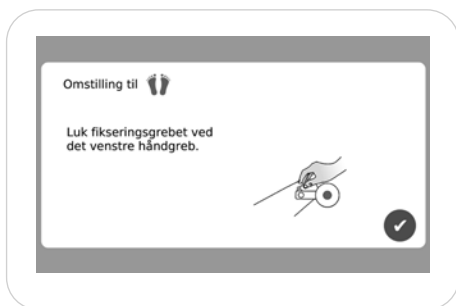

III. 5.18

Træningen starter efter nedtælling (5 sekunder) og fodstøtterne sætter sig langsomt i bevægelse med det indstillede passiv-omdrejningstal.

FORSIGTIG**Risiko for skader pga. roterende pedalarmer**

Grib ikke fat i håndgrebet mens pedalarmen drejer.

Du kan tilpasse den optimale højde på håndgrebet via menuen. Arm- /overkropshåndstaget standser i stopposition. Derefter bliver drevet omstillet til bentræning og træningen kan startes. Efter behov placerer du først benene ved hjælp af indstigningshjælpemidlet. Fodstøtterne sætter sig nu langsomt i bevægelse med det indstillede passiv-omdrejningstal. Omdrejningstallet stiger langsomt, lineært. Det maks. slutomdrejningstal bliver tidligst nået efter 10 sekunder.

Aktiv- / passiv-træning

Efter opvarmningsfasen kan du lade dig bevæge passivt af motoren (passiv-træning), eller du kan når som helst begynde at bevæge dig aktivt (aktiv-træning).

Motorhastighed

I passiv drift kan du ændre omdrejningstallet fra 1-60 o/min, ved Parkinson-modellen loop p fra 1-90 o/min. Omdrejningstallet ændres langsomt, lineært.

Modstand

I det aktive træningsforløb kan du ændre modstanden fra 0-20.

se III. 5.1 Med den røde 'Stop' - tast (3) kan du når som helst afbryde din træning.

Ved tryk på betjeningsknappen (🏠) kommer du til homescreen.

Ved tryk på betjeningsknappen (←⇒) kommer du et trin tilbage.

Pedalradius

Bentræneren på din MOTOmed råder over en 2-trins pedalradiusindstilling:

Trin 1: 7 cm (standard) trin 2: 12,5 cm

Indstillingen af pedalradius ved armtræneren udgør 10 cm.

FORSIGTIG Risiko for skader!



Pedalradius må kun justeres når MOTOmed er slukket og uden at personen har benene på udstyret.

FORSIGTIG Fare for beskadigelser af MOTOmed!



Undgå at ride eller beskadige den ved brug af værktøj. Lad ikke sikkerhedsfodstøtten falde.

For at ændre pedalradius, løsner du med den medfølgende unbraconøgle SW 4 unbracoskruerne ①.

Tag sikkerhedsfodstøtterne ② fra den hidtidige åbning i pedalarmene ④ og fjern den sorte kunststofafdækning ③ i den frie åbning.

Sæt sikkerhedsfodstøtte ② i den hidtidige frie åbning i pedalarmen ④ og sæt kunststofafdækningen ③ i den nu frie åbning. Skru unbracoskruen fast igen ①.

Gentag dette med den anden modsatte sikkerhedsfodstøtte. Kontroller, at unbracoskruerne på begge sider er skruet fast.

Bemærk:

Sørg for, at pedalradius er indstillet ens på begge sider for at sikre en harmonisk bevægelse.

III. 5.19, 5.20

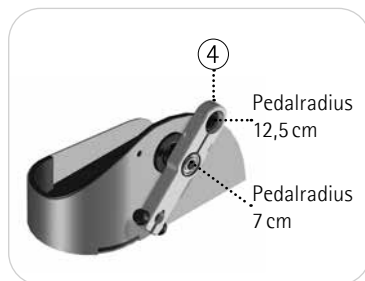
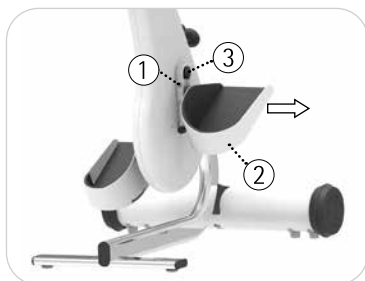

Unbracoskruen ved kuglelejespænding skal spændes så fast, at sikkerhedsfodstøtten ikke kan løsne sig fra kuglelejespænding. Unbracoskruerne må dog kun spændes så fast, at sikkerhedsfodstøtten fortsat nemt kan drejes.

Kontroller denne sådan: Hold sikkerhedsfodstøtten i vandret position og slip den løs. Når sikkerhedsfodstøtten svinger ca. 1–2 gange og bliver stående, er unbracoskruen spændt korrekt.

Ved for stramt spændt unbracoskrue er det muligt, at kuglelejespændingen trykker for stærkt på sikkerhedsfodstøtten og denne kun kan drejes tungt eller slet ikke.

Brug alternativt en momentnøgle og skru skruen fast indtil 9 Nm. Forkert fastskruede unbracoskrue ved kuglelejespændingen falder uden for garantien fra Firmaet RECK-Technik GmbH & Co. KG.

Bentræning

Vælg i Homescreen betjeningsknappen til bentræning.

Side 36, 38 Vent om nødvendigt, indtil MOTOMed automatisk skifter til bentræning.

FORSIGTIG



Risiko for skader pga. roterende pedalarmer

Grib ikke fat i håndgrebet mens pedalarmerne drejer.

Siddeafstand

Vælg siddeafstand til MOTOMed sådan, at dine ben altid er let bøjede. Sæt dig på kørestolen eller en stabil stol så tæt foran MOTOMed, at knæledet ved træningen (ved den største afstand fra sikkerhedsfodstøtten ②) ikke bliver helt udstrakt.

Under træningen kan du holde fast i det standsede hånd- / eller stophåndtag ①.

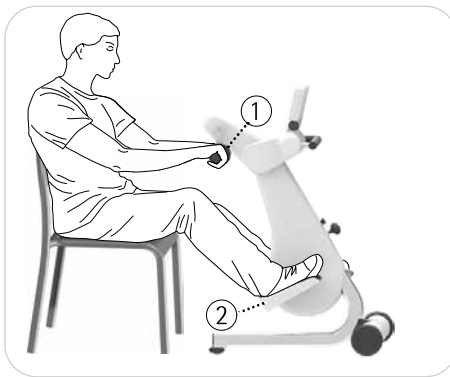

III. 5.21

Hvis din stol har justerbart ryglæn kan du med MOTOMed også træne i en komfortabel, halvt liggende stilling. Bring MOTOMed ① i en øvre position og slå dit ryglæn ② på stolen bagud. Sørg også her for, at knæleddene ikke bliver strakt helt ud.

se III. 5.22

III. 5.22

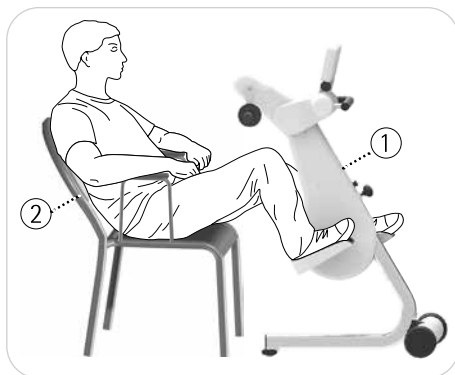

Arm- / overkropstræning

Vælg i Homescreen betjeningsknappen til arm- / overkropstræning.
 Side 36 Vent om nødvendigt, indtil MOTMed automatisk skifter til arm- / overkropstræning.

For separat arm- / overkropstræning fjerner man benene fra sikkerhedsfodstøtterne.

Bring håndgrebene i modsatrettede positioner.

Hertil åbner du ved det venstre greb ① pedalstoppet ② og drejer håndgrebet 180° ③, så at det er flyttet til det højre greb ④. Luk derefter pedalstoppet ② igen.

III. 5.23, 5.24

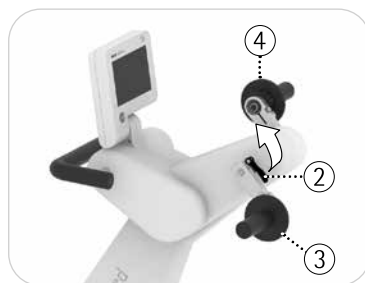
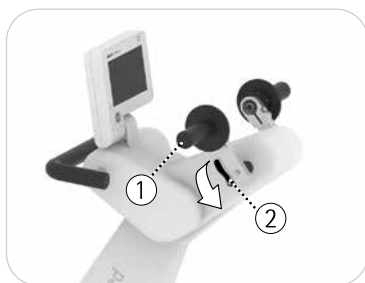

Brugsanvisning til automatisk spasmekredsløb

Ved kramper (spastik) anbefales en langsom og jævn bevægelse med MOTMed.

Træn specielt i begyndelsen med lavt omdrejningstal. Denne indstilling er særligt egnet til at løsne musklerne. Du vil konstatere, at kramperne optræder sjældnere.

Bevægelsesbeskyttelsen med spastikløsningsprogram skal altid være tilsluttet ved kramper (spastik) hhv. følsomme sener, led og ligamenter (symbol  ①).

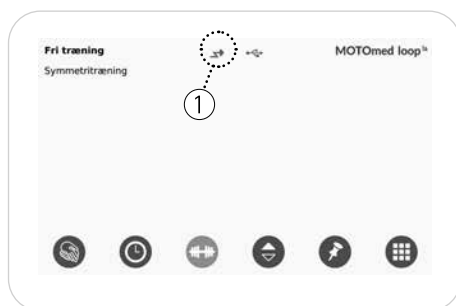

III. 5.25

Hvis der indtræder en krampe (spastik) eller en anden modstand, så stopper bevægelsesbeskyttelsen motoren automatisk, afhængigt af den indstillede motoreffekten.

Efterfølgende drejer pedalerne i den modsatte retning og spastikløsningsprogrammet søger efter det terapeutiske princip (antagonistisk hæmning) den bevægelsesretning, hvor krampen (spastik) kan løsnes. Dermed kan musklerne aflastes og kramperne kan løsnes. Denne procedure gentages maks. 15 gange, indtil kramperne (spastik) lader sig løsne og klinge af. Derefter vises meldingen „*for mange spastikker*“.

For bedre fiksering af benene ved kramper (spastik) er *Benføring med læggjorde* under alle omstændigheder nødvendige som tilbehør. Disse giver benene sikkert og fast hold, sørger for en sikker beliggenhed af underbenene, og muliggør en fysiologisk benstilling under bevægelsen.

maks. motorkraft lav: f.eks. ved osteoporose
maks. motorkraft høj: f.eks. ved større stivhed pga. høj
muskelspænding eller rigor (ved Parkinson)

Tal altid med din læge og terapeut inden begyndelsen af træningen.

- 50 **Sikkerhedsfodstøtter**
- 50 **Pedalradius - præcisindstilling**
- 52 **Benføring med læggjorde**
- 53 **Hurtig fiksering »QuickFix«**
- 54 **Tetra-greb med quick-change-teknologi**
- 54 **Håndledsmanchet til håndfiksering**
- 55 **Kroget håndtag**
- 55 **Underarmsskål med armmanchet og quick-change-teknologi**
- 56 **Grebsortiment til underarmsskål**

Sikkerhedsfodstøtter



III. 6.1

Sikkerhedsfodstøtterne ① er polstrede og forsynet med en sikkerhedskrans hele vejen rundt med ekstra høj inderside til beskyttelse af knogler og ben. For sikker og enkel fiksering af fødderne leveres sikkerhedsfodstøtter som standard med en velcrolukning ② omkring anklen.

Side 53 Hvis der kræves en stærkere fiksering, kan sikkerhedsfodstøtterne forsynes med tilbehøret *Hurtig fiksering »QuickFix«*.



Sikkerhedsfodstøtterne kan om ønskes leveres med desinficerbare fastgørelsesremme.

I områder med høje hygiejnekrav anbefaler vi at benytte sikkerhedsfodstøtter med kunststofbelægning.

Pedalradius-præcisindstilling

Med pedalradius-præcisindstillingen kan du justere bevægelsesmålet, dvs. pedalradius, helt præcist. Pedalradius kan du indstille enten i 4 trin (5,0/7,5/10,0/12,5 cm) eller trinløst på begge sider.

ADVARSEL Risiko for skader!



Pedalradius må kun justeres når MOTMed er slukket og uden at personen har benene på udstyret.

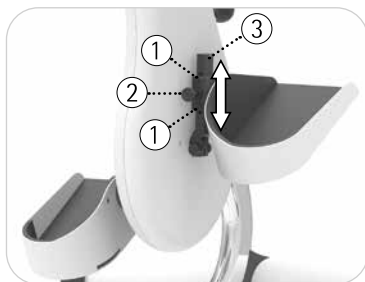

III. 6.2

6

For at ændre pedalradius løsner du begge unbracoskruer med den medfølgende unbraconøgle SW 4 ①.

Ved at trække låseknappen op ② kan man skubbe sikkerhedsfodstøtten på pedalarman ③ og justere den præcist i 4 trin. For trinløs indstilling kan du fastgøre sikkerhedsfodstøtterne ved hjælp af begge unbracoskruerne ① på det ønskede sted på pedalarman ③. Gentag proceduren med den anden sikkerhedsfodstøtte.

Bemærk:

Sørg for, at pedalradius er indstillet ens på begge sider for at sikre en harmonisk bevægelse.



Eventuelle lyde (spil mellem låsebolte i låseknappen og pedalarman) kan du afhjælpe ved at skrue begge unbracoskruerne fast ①. Unbracoskruerne skal efterspændes regelmæssigt.

Benføring med læggjorde

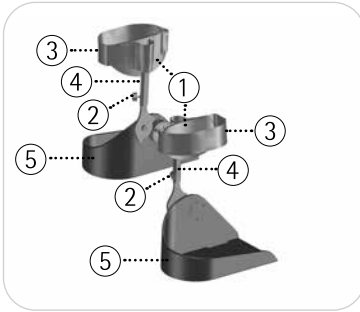

III. 6.3

Benføringen (4) med læggjorde (1) er formet, så de letter placeringen. Takket være den fleksible form kan læggjordene (1) tilpasses underbenet.

For optimal styring og fastholdelse af benene skal læggjordene (1) lægge op ad underbenet.

Åbn fingerskruerne og foretag højdejusteringen (2) af benføringen (4). Skru igen fingerskruerne (2) i den valgte position.

FORSIGTIG Bemærk minimums indstiksdybden for benføringen (4) på 3 cm.



Fastgør først fødderne i sikkerhedsfodstøtterne (5) og fikser så underbenet til læggjorden (1) med velcrostropperne (3).



Eventuelle mislyde kan du afhjælpe ved at skrue fingerskruerne (2) fast.

Sikkerhedsfodstøtterne kan om ønskes leveres med læggjorde med desinficerbare fastgørelsesremme.

Benføringer med kunststof-læggjorde lange



III. 6.4

For en større flade til føring af benene kan man få benføringer med kunststof-læggjorde lang ①.

6

Hurtig fiksering »QuickFix«

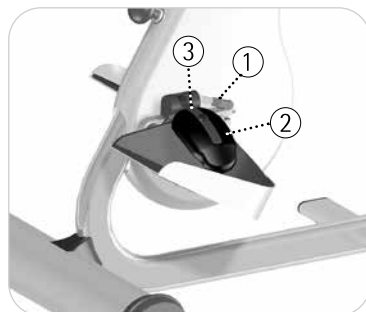
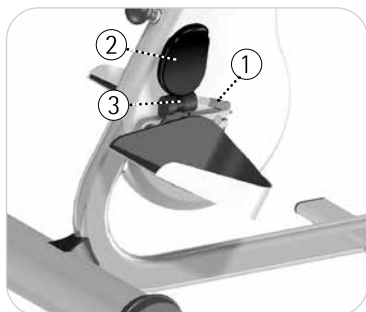

III. 6.5, 6.6

Med den hurtige fiksering af fødderne »QuickFix« kan du selv og hurtigt fikse dine fødder i sikkerhedsfodstøtterne og løsne dem igen. Åbn »QuickFix« ved at trykke betjeningsarmen ① ned eller op og læg dine fødder på plads.

Tryk skumgummipolstringen ② med hånden nedad indtil du har nået en position med et behageligt tryk på foden.

Den polstrede bøjle ③ klikker tydeligt med korte afstande og er fikseret sikkert i hver af disse trin.

Når du er færdig med træningen, skal du åbne »QuickFix« ved at trykke betjeningsarmen ① nedad eller til siden.

Tetra-greb med quick-change-teknologi

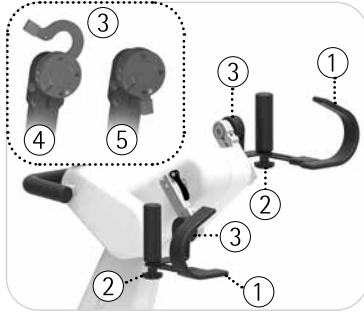

III. 6.7

Tetragrebet ① tillader en nem og selvstændig placering af armen. Underarmsstøtten kan justeres fleksibelt med justeringsskruen ②. Quick-change-teknologi ③ tillader at udskifte grebet nemt uden værktøj. Åbn bøjlen ④ og tag grebet af. Sæt det ønskede greb på og luk bøjlen helt igen ⑤.

Håndledsmanchet til håndfiksering

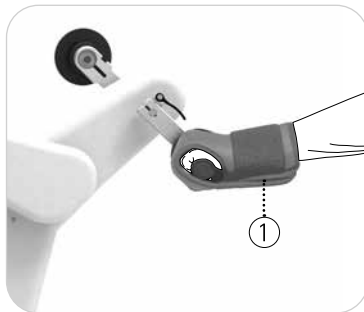

III. 6.8

Håndledsmanchet til håndfiksering ① gør det muligt at fiksere den lammede (svage) hånd til armtræneren, til grebet eller til de forskellige greb.

Kroget håndtag



III. 6.9

Kroghåndtaget ① til håndfiksering gør det muligt at fiksere den lammede (svage) hånd til armtræneren eller til grebet.

6

Underarmsskål med armmanchet og quick-change-teknologi



III. 6.10

Underarmsskål ① tillader en fastspænding og fiksering af armene ved stærk lammelse. For den laterale udligningsbevægelse er underarmsskålene ① gemt i horisontal svingning.

Åbn fingerskruerne ② på undersiden af underarmsskålen ① og indstil tværgrebet ③ i den ønskede retning. Skru igen fingerskruerne ② fast i den valgte position.

FORSIGTIG Bemærk minimumsindstiksybden for tværgrebet ③ på 2,5 cm.



Quick-change-teknologi ④ tillader at udskifte grebet nemt uden værktøj. Åbn bøjlens ⑤ og tag grebet af. Sæt den ønskede underarmsskål ① på og luk bøjlens helt igen ⑥.

FORSIGTIG Sørg for at hænder (og fingre) er fikseret, så de ikke kan røre ved pedalarmen. Træningen med arme, lagt i og fikseret i underarmsskålen, må kun udføres under opsyn.



Grebsortiment til underarmsskål

Som standard er underarmsskålen forsynet med tværgreb. Alternativt kan der vælges mellem følgende versioner:

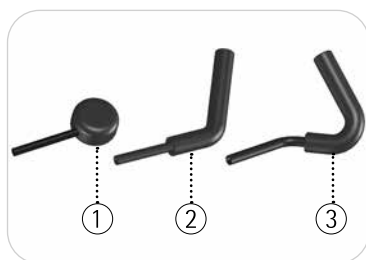

III. 6.11

- ① Kugelformet håndledsstøtte
- ② Stanggreb
- ③ Tværgreb

- 58 **Sikkerhedsforskrifter til fejlretning**
- 58 **MOTOmed kører ikke eller styreenheden svarer ikke**
- 58 **MOTOmed kører ujævnt**
- 59 **Mulige virkninger fra elektromagnetiske forstyrrelser på MOTOmed**

Sikkerhedsforskrifter til fejlretning

ADVARSEL



Indgreb på MOTMed må kun foretages af autoriseret fagpersonale.

Inden vedligeholdelsesarbejder er det ubetinget nødvendigt at fjerne stikket fra stikkontakten, for at sikre at strømtilførslen er afbrudt.

Side 71 Skulle der optræde en forstyrrelse, som ikke kan afhjælpes og som efterfølgende ikke er opført, eller hvis du har spørgsmål, bedes du henvende sig til serviceafdelingen hos Firmaet RECK eller deres autoriserede partnere.

MOTMed kører ikke eller styreenheden svarer ikke

Side 27 Kontroller, at netledningen sidder rigtigt i stikdåsen og er sat ind i IEC-stikket i hjulnavet på MOTMed. Kontroller, at den grønne LED-lampe på styreenheden lyser. Kontroller også stikdåsens funktion (ved at sætte stikket i en anden stikkontakt).

MOTMed kører ujævnt

Kontroller følgende punkter:

1. Er pedalradius på begge sider af MOTMed indstillet på samme trin?
2. Er pedalradius eventuelt indstillet på et højere trin for din bevægelighed? Dette medfører til et brugerbettinget ujævnt løb.
3. Brugerens position og holdning.
Du skal sidde sikkert og ret på MOTMed'en. Afstanden skal vælges, så knæene ikke strækkes helt ud når man træder på pedalerne.
4. Ved en ensidig lammelse kan det på grund af den ramte side af kroppen komme til ujævn kørsel (speciel ved lav bremsemodstand).
5. Skulle den ujævne kørsel også forekomme uden fastholdte ben, skal der ske en kontrol af fagpersonalet.

Mulige virkninger fra elektromagnetiske forstyrrelser på MOTOMed

Mulig virkning	Foranstaltning til afhjælpning
Træningen afbrydes	Træningen starter igen
MOTOMed slukker	Tænde for MOTOMed igen
Fastlåsnings af armtræneren aktiveres	Afslutte træningen og derefter starte påny
Fastlåsnings af armtræneren aktiveres	Afslutte træningen og derefter starte påny
Den valgte træning skifter til en anden træning	Afslutte træningen og derefter starte den ønskede træning påny
Træningshastigheden ændrer sig	Kræver ingen foranstaltninger, genindstilles automatisk når forstyrrelsen er slut
Akustiske fejlsignaler optræder	kræver ingen foranstaltninger, automatisk afhjælpning når forstyrrelsen er slut
Visuelle fejlsignaler optræder	kræver ingen foranstaltninger, afhjælpes automatisk når forstyrrelsen er slut

Rengøring

ADVARSEL Risiko for skader pga. elektrisk spænding!



Under rengøring og dsinfektion skal strømtilførselen til MOTOMed bevægelsesterapiapparat af sikkerhedsgrunde afbrydes ved at trække stikket!

MOTOMed må kun rengøres eller desinficeres ved aftørring med specielt egnede rengøringsklude.

FORSIGTIG Fare for beskadigelser af MOTOMed!



En spraydesinficering eller brug af desinficeringsbruser er ikke tilladt på grund af den følsomme elektronikforbindelse og de bevægelige dele uden tætning!

Der er grundliggende ikke foreskrevet et fast rengøringsinterval. Rengøringen sker efter behov og hygiejnekrav.

I områder, hvor der er flere brugere af MOTOMed'en skal anvendelsesdelene og andre dele, der kommer i kontakt med brugerens beskadigede kropsdele, (f.eks. ved åbne sår eller fare for liggesår), rengøres efter hver enkelt brug og desinficeres med et egnet desinficeringsmiddel.

Brug ikke skarpe eller ætsende opløsningsmidler eller aktiv-klorholdige rengøringsmidler. Ved rengøring skal man tage hensyn til alle påklæbede etiketter på MOTOMed, så de ikke beskadiges.



Anbefalede desinfektions- eller rengøringsmidler er f.eks.

- Meliseptol overfladesinficeringsmiddel
- Sagrotan Universalrengøringsmiddel

Vedligeholdelse

MOTOMed kræver ikke regelmæssig vedligeholdelse / service. Inden træningen skal man gennemføre en visuel kontrol jf. kapitel 3. Brugte sliddele (f.eks. fodstøttebelægning, greb, expander) skal fornyes. Dette medicinske udstyr har vedligeholdelsesfri led og lager og består udelukkende af korrosionsbestandigt materiale.

Side 19

Genanvendelse

MOTOMed er egnet til genanvendelse hos flere patienter. Hertil skal man følge anvisningerne i kapitel 3, 'visuel kontrol' og i dette kapitel.

Side 19

Recycling

MOTOMed er fremstillet i en førsteklases metalkonstruktion. Den er holdbar, miljøvenlig og genanvendelig. Apparatet skal bortskaffes jf. EG-direktivet 2014/30 EU om elektro- og elektronikapparater (Waste Electrical and Electronic Equipment). I tilfælde af spørgsmål er du velkommen til at kontakte MOTOMed rådgivningsteamet.

Side 71

Tekniske data, mærkning

Mål og vægt

MOTOmed Model	Mål (ydermål i cm min./maks.)			Vægt (i kg)
	Længde	Bredde	Højde	
loop.l	70	60	107/122	31
loop.a	70	60	107/122	28
loop.la	70	60	107/122	33
loop.la prof	70	60	107/122	35
loop p.l	70	60	107/122	31
loop p.la	70	60	107/122	33
loop light.l	70	60	107/122	30
loop light.a	70	60	107/122	27
loop light.la	70	60	107/122	33
loop kidz.l	70	60	107/122	31
loop kidz.a	70	60	107/122	28
loop kidz.la	70	60	107/122	33

Pedalradius

MOTOmed Model	Pedalradius (i cm)	
	Bentræner	Arm-/overkroprøring
alle modeller	7/12,5	10

Hastighedsområde

MOTOmed Model	Hastighedsområde (i t/min, passiv/aktiv)	
	Bentræner	Arm-/overkroprøring
alle loop-modeller	0-60/5-120	0-60/5-120
alle loop light-modeller	0-60/5-120	0-60/5-120
alle loop kidz-modeller	0-60/5-120	0-60/5-120
alle loop p-modeller	0-90/5-120	0-90/5-120

Justerbart drejningsmoment

MOTOmed Model	maks. drejningsmoment (i Nm)	
	Bentræner	Arm-/overkroptræning
alle loop-modeller	1-13	1-6
alle loop light-modeller	1-13	1-6
alle loop kidz-modeller	1-13	1-6
alle loop p-modeller	1-10	1-6

Indstillingsområde spamer

MOTOmed Model	Indstillingsområde spamer		
	sart	normal	ufølsom
alle modeller	efter ca. 0,3 sek. blokade (ben og arme)	efter ca. 0,6 sek. blokade (ben og arme)	efter ca. 1,8 sek. blokade (ben) efter ca. 2,4 sek. blokade (arme)

Følgende oplysninger gælder for alle produktvarianter:

Tilslutningsværdi (netspænding, netfrekvens)

100–240V~/maks. 120VA
47–63 Hz

Det er sikret at man kan slukke MOTOmed fra alle poler ved at trække stikket.

Elforbrug

i standby

< 1 W

Miljøforhold for drift

Temperatur	+ 5° C til + 40° C
Luftfugtighed	15 % til 90 % relativ fugtighed, ikke kondenserende, men uden påkrævet vanddamppartialtryk på mere end 50 hPa
Lufttryk	> 783,8 hPa bis 1060 hPa
driftshøjde	< 2000 m over havets overflade

Miljøbetingelser for opbevaring og transport

Temperatur	- 25° C til + 70° C
Luftfugtighed	relativ luftfugtighed fra op til 90%, uden kondens ved + 5° C til + 35° C vanddamptryk op til 50 hPa ved > +35° C til + 70° C
Lufttryk	ingen angivelser

Tæthedegrad	IP21
Klassifikation	Beskyttelsesklasse II, type BF
Klassificering jf. MPG	II a
Klassificering jf. MDR (SOR/98-282)	II
NBOG Code	1108 active rehabilitation devices
FDA product code	BXB - exerciser powered
Maks. godkendt Brugervægt	135 kg
Anbefalet kropsstørrelse	140–200 cm

Anvendte materialer (RoHS konform)

Stål (lakeret, forzinket, forkromet,
PVC kunststofbelagt)
Aluminium
Kunststof: PA6.6, PC-ABS

Signaturforklaring - generelt



Vær opmærksom på ikke at få fingrene i klemme mellem huset og pedalcirklen ved roterende pedaler.



Apparat i beskyttelsesklasse II



Anvendelsesdele af typen BF
Anvendelsesdele er dele, der ved forskriftsmæssig brug har kontakt med brugeren, og derfor skal opfylde særlige sikkerhedskriterier.

Følgende anvendelsesdele (typen BF) kan monteres på MOTMed og skal kontrolleres regelmæssigt:

- Styreenhed
- Greb
- Fodhvilere
- Benføring med læggjorde

IP21

MOTMed opfylder tæthedsgaden IP21:
Beskyttelse mod indtrængen af faste fremmeddele og lodret dryppende væsker.



Følg brugsanvisningen.



MOTOmed opfylder direktivet i medicinske produkter 93/42/EWG.



Produktionsår for MOTOMed (f.eks. 2017).



Viser producenten af det medicinske udstyr

Maks. Vægt
40 kg

Masse inklusive den sikre arbejdsbelastning i kg



Bortskaffelse skal ske jf. WEEE-reg.nr. DE 53019630.



Apparatets serienummer



Læn dig ikke op ad, skub ikke, eller træk ikke MOTOMed sidelæns.



Gå ikke op i MOTOMed-maskinen, og træn ikke i stående stilling.

Forventet levetid

Den forventede levetid kan ikke oplyses generelt, da den afhænger af driftsmiljø, brugshyppighed og anvendelsesmåde.

Derfor oplyses den forventede driftslevetid som det tidsrum, hvor apparatet skal være driftsrettet efter den første ibrugtagning. Denne driftslevetid er fastlagt til 10 år, såfremt de tekniske specifikationer for apparatets model og tilbehørsdelene ikke er underlagt andre oplysninger.

Garantiydelser

I henhold til lovgivningen overtager RECK-Technik GmbH & Co. KG garantiforpligtelserne for materiale- og produktionsfejl.

I. Garantien omfatter

Under garantiperioden forpligter Firmaet RECK sig til at erstatte defekte dele i MOTOMed gratis eller reparere dem på fabrikken eller på et af Firmaet RECK godkendt værksted gratis, når:

1. Det ikke drejer sig om sliddele (f.eks. velcro og tilslutningsbånd, expander).
2. Tidligere istandsættelser (vedligeholdelse, inspektion, reparation) altid er udført korrekt af autoriserede RECK-servicepartnere eller af Firmaet RECK.
3. at der ikke er isat fremmede dele på MOTOMed.
4. MOTOMed benyttes i overensstemmelse med brugsanvisningen og ikke til nogen anden form i strid med bestemmelserne.
5. Der ikke er tale om bevidst beskadigelse.
6. Garantikravet er rejst inden for den gældende frist og bekræftet med et købsbevis.
7. MOTOMed er blevet leveret og installeret af Firmaet RECK eller en autoriseret specialforhandler.

II. Begrænsning i garantien

Garantikrav kan kun rejses hos specialforhandler / leverandøren, hvor MOTOMed er købt.

I tilfælde af servicebehov bedes du kontakte din specialforhandler / leverandøren. Hvis apparatet er købt af en tredjemand (f.eks. privatperson), bortfalder dette krav.

III. Andet

Efter forlangende fra Firmaet RECK skal defekte komponenter, som er forårsaget af en producent- eller materialefejl, returneres til Firmaet RECK efter udskiftning.

Udskiftede dele bliver RECK-Technik GmbH & Co. KG's ejendom.

Erstatningslevering af garantigrunde medfører ingen forlængelse af den oprindelige garantiperiode.

Service

Vi står altid gerne til rådighed hvis du har spørgsmål. Ring bare til os - dine spørgsmål og forslag er meget velkomne. Vi ringer gerne tilbage til dig. Du bedes altid oplyse os om apparatets nummer (SN). Du finder det på mærkepladen på den store støttestod på MOTOMed.



III. 11.1

Din servicekontakt for Tyskland

Telefon +49 7374 18-28

Telefax +49 7374 18-80

E-Mail service@MOTOMed.de

Eller ring gratis på 0800 6 68 66 33

Dine servicekontakter for udlandet

Telefon +49 7374 18-502

Telefon +49 7374 18-531

Telefax +49 7374 18-480

E-Mail service@MOTOMed.de

- 74 **Producenterklæring – Elektromagnetisk stråling**
- 75 **Producenterklæring – Elektromagnetisk immunitet**
- 77 **Anbefalede beskyttelsesafstand**

For netledningen til MOTOMed erklærer producenten overensstemmelse med kravene jf. EN 60601-1-2:2016-05.

Brug af andet tilbehør og andre elkabler end hvad producenten af dette udstyr har bestemt eller stillet til rådighed, kan medføre øgede elektromagnetiske forstyrrelser eller en reduceret elektromagnetisk stabilitet for apparatet og dermed en fejlagtig drift.

Producenterklæring – Elektromagnetisk stråling

MOTOMed er bestemt til drift i de nedenfor specificerede elektromagnetiske omgivelser. Kunden eller brugeren af MOTOMed skal sikre sig, at det bliver brugt i sådanne omgivelser.

Emission af forstyrrelser – målinger	Overensstemmelse	Elektromagnetiske omgivelser – retningslinjer
HF-emission jf. CISPR 11	Gruppe 1	MOTOMed bruger udelukkende HF-energi til dens interne funktion. Derfor er dens HF-emission meget lav, og det er usandsynligt, at elektronisk udstyr i nærheden forstyrres.
HF-emission jf. CISPR 11	Klasse B	MOTOMed er bestemt til brug i alle miljøer inklusive boliger og lignende, der er tilknyttet umiddelbart til en offentligt strømforsyning, som også forsyner bygninger, der bruges som boliger.
Emission af oversvingninger jf. IEC 61000-3-2	Klasse A	
Emission af spændingsfluktuationer / flimmer jf. IEC 61000-3-3	gennemført	

Producenterklæring – Elektromagnetisk immunitet

MOTOmed er bestemt til drift i de nedenfor specificerede elektromagnetiske omgivelser. Kunden eller brugeren af MOTOmed skal sikre sig, at det bliver brugt i sådanne omgivelser.

Elektromagnetisk immunitets-tests	IEC 60601-Testniveau	Elektromagnetiske omgivelser – retningslinjer
Udledning af statisk elektricitet (ESD) jf. IEC 61000-4-2	± 8 kV kontaktudledning ± 15 kV Luftudledning	Gulve skal være af træ eller beton eller være forsynet med keramikfliser. Når gulvet er af syntetisk materiale, skal den relative luftfugtighed være mindsk 30%.
hurtige elektriske overspændinger / bursts jf. IEC 61000-4-4	± 2 kV 100 kHz gentagelsesfrekvens	Kvaliteten af strømforsyningen skal svare til et typisk forretnings- eller sygehusmiljø.
Overspændinger (Surges) jf. IEC 61000-4-5	± 0,5 kV, ± 1 kV Ledning mod ledning	Kvaliteten af strømforsyningen skal svare til et typisk forretnings- eller sygehusmiljø.
Spændingsfald, korte afbrydelser og udsving i forsyningsspændingen jf. IEC 61000-4-11.	0% UT; ½ periode ved 0, 45, 90, 135, 180, 225, 270 og 315 grader 0% UT; 1 periode enfaset: ved 0 grader 70% UT; 25/30 perioder Enfaset: ved 0 grader 0% UT; 250/300 perioden	Kvaliteten af strømforsyningen skal svare til et typisk forretnings- eller sygehusmiljø. Hvis brugeren af MOTOmed insisterer på fortsatte funktioner også ved afbrydelse af strømtilførslen, anbefales det at tilkoble MOTOmed til en strømtilførsel, der ikke kan afbrydes eller til et batteri.
Magnetfelt ved forsyningsfrekvens (50/60 Hz) jf. IEC 61000-4-8	30 A/m	Magnetfelt ved netfrekvensen skal svare til den typiske værdi, som man finder det i forretnings- og sygehusmiljøer.
Bemærkning: UT er netspændingskilde til brug ved testniveauet.		

Elektromagnetisk immunitets - tests	IEC 60601-Testniveau	Elektromagnetiske omgivelser – retningslinjer
<p>Udført HF-forstyrrelser jf. IEC 61000-4-6</p> <p>Strålings HF-forstyrrelser jf. IEC 61000-4-3</p>	<p>$3V_{\text{eff}}$ 0,15 MHz til 80 MHz</p> <p>$6V_{\text{eff}}$ i ISM- og radioamatørfrekvensbånd mellem 0,15 MHz og 80 MHz 80% AM ved 1 kHz</p> <p>10V/m 80 MHz til 2,7 GHz 80% AM ved 1 kHz</p>	<p>Brugen af dette apparat i umiddelbar nærhed af andre apparater bør undgås, da dette kan medføre fejldrift. Hvis brug under disse omstændigheder alligevel er nødvendig, skal man kontrollere både dette og de andre apparater for korrekt drift.</p> <p>Feltstyrken i stationære radiosendere bør ved alle frekvenser være lavere end testniveauet jf. en undersøgelse på stedet^a. I nærheden af apparater, som er forsynet med følgende symbol, kan der opstå forstyrrelser. </p>
<p>Bemærkning: Disse retningslinjer er muligvis ikke brugbare i alle tilfælde. Udbredelsen af elektromagnetisk omfang påvirkes af absorbering og reflekser i bygning, genstande og personer.</p>		
<p>a) Feltstyrken i stationære radiosendere så som basisstationer for radiotelefoner og landmobile tjenester, amatørstationer, AM- og FM-radio- og TV-stationer kan ikke forudbestemmes teoretisk. For at vurdere det elektromagnetiske miljø med henblik på den stationære sender, skal der gennemføres et studie af de lokale forhold. Hvis den målte feltstyrke på adressen, hvor MOTMed benyttes, overskrider ovennævnte testniveau, skal man kontrollere at MOTMed fungerer korrekt. Hvis man observerer usædvanlige virkemåder, kan det være nødvendigt med ekstra foranstaltninger, f.eks. en ændret tilpasning eller en anden placering af MOTMed.</p>		

Anbefalet beskyttelsesafstand mellem bærbare og mobile HF-telekommunikationsenheder og MOTOMed

MOTOMed er beregnet til drift i et elektromagnetisk miljø, hvor HF-forstyrrelserne er kontrolleret.

Bærbare HF-kommunikationsenheder (radioapparater) (inklusive deres tilbehør som f.eks. antennekabel og ekstern antenne) bør ikke bruges i en afstand mindre end 30 cm (12 inches) til de af producenten beskrevne dele og ledninger til MOTOMed. Manglende overholdelse af dette kan medføre en forringelse af apparatets egenskaber.

Stikordsliste

A

Aktiv-/passiv-træning 41
Ansvarsfraskrivelse 8
Anvendelse 7
Anvendelsesområder 7
Arm-/overkropstræning 13

B

Benføring med læggjorde 52
Bentræning 44
Beskyttelsesafstande 77
Bevægelsesbeskyttelse 46
Bivirkninger 10
Brugerens vægt 65
Byggeår 67

C

CE-mærkning 67

D

Desinficering 61

E

Elektromagnetisk stabilitet 75
Elektromagnetisk stråling 74
Elforbrug 64

F

Fejlretning 58
Forberedelse 32
Forholdsregler 11
Forord 1
Første ibrugtagning 11
Fri træning 34

G

Garanti 69
Genanvendelse 62
Genvinding 62

H

Håndledsmanchet 54
Hastighedsområde 63
Hurtig fiksering »QuickFix« 53

I

Ibrugtagning 27
Indikationer 9

K

Klassifikation 65
Kontaktperson 71
Kontraindikationer 9
Krav til omgivelserne 65
Kroget håndtag 55

M

Mærkeplade 71
Mål 63
Medicinsk udstyrsklasse 65
Modstand 41
Motorhastighed 41

N

Netledning 27

Stikordsliste

P

Parathed 27
Pedalradius 42, 63
Pedalradius-præcisindstilling 50
Produktnummer 71

Q

»QuickFix« 53

R

Rengøring 61

S

Service 71
Sikkerhedsfodstøtter 50
Spasmer 64
Spastikerlempelse 46
Stand-by-modus/drift 27
Styreenhed 32

T

Tæthedegrad 65
Tegnforklaring 66
Tekniske data 63
Tetra håndgreb 54
Tilbehør 49
Tilslutningsværdi 64
Træningsforberedelse 32
Træningsmål 8
Transportere 26
Transportruller 26

U

Underarmstøtter 55

V

Vægt 63
Vægtbegrænsning 65
Vedligeholdelse 62
Vertikaljustering 33
Visuel kontrol 19

MOTOmed®

bevæge sig anderledes

Gyldig fra fremstillingsår 2018 - version december 2018

100.017.139 da 20231207

Vi forbeholder os ret til ændringer i forbindelse med forbedringer.

Kopiering, også i uddrag, må kun ske med skriftlig tilladelse fra Firmaet RECK

RECK-Technik GmbH & Co. KG

Reckstraße 1–5, 88422 Betzenweiler, TYSKLAND

Telefon +49 7374 18-84, Fax +49 7374 18-80

kontakt@MOTOmed.de, www.MOTOmed.de

